

見積参考資料

工事名 R3徳土 徳島北灘線 鳴・北灘川筋 道路改良工事（1）（着手日選択型）

◇経費情報◇

工種区分	道路改良工事
単価地区	徳島東部1
施工地域・工事場所	一般交通影響有り（2）-2
前金支出割合	補正を行わない
契約保証	金銭的保証
現場環境改善費	計上しない

注意

「見積参考資料」は入札参加者の迅速で適正な工事費の見積りのための一資料であり、請負契約を拘束するものではない。

設計内訳書（本01）

工事名	R3徳土 徳島北灘線 鳴・北灘川筋 道路改良工事（1）（着手日選択型）				事業区分 工事区分	道路新設・改築 道路改良	
工事区分・工種・種別・細別	規格	単位	数量	単価	金額	数量・金額増減	摘要
道路改良		式	1				
道路土工		式	1				
掘削工		式	1				
掘削	土質:土砂,施工方法:オープンカット,押土:無し,障害:無し,施工数量:5,000m3未満	m3	250				単 1号
路床盛土工		式	1				
路床盛土	施工幅員:2.5m未満	m3	20				単 2号
土材料 RC-40		m3	20				単 3号
残土処理工		式	1				
土砂等運搬	土質:土砂(岩塊・玉石混り土含む)	m3	300				単 4号
擁壁工		式	1				
作業土工		式	1				
床掘り(掘削)	土質:土砂	m3	50				単 5号
床掘り	土質:土砂	m3	20				単 6号

設計内訳書 (本01)

工事名	R 3 徳土 徳島北灘線 鳴・北灘川筋 道路改良工事 (1) (着手日選択型)				事業区分 工事区分	道路新設・改築 道路改良	
工事区分・工種・種別・細別	規格	単位	数量	単価	金額	数量・金額増減	摘要
埋戻し	土質:土砂	m3	20				単 7号
基面整正		m2	65				単 8号
場所打擁壁工 1号もたれ式擁壁		式	1				
基礎材	基礎材規格:再生クラッシュ40~0, 敷厚:0.2m	m2	46				単 9号
コンクリート W/C≤60%	擁壁の種類:重力式・もたれ式擁壁, 擁壁の平均高さ:1.88m, コンクリート規格:18-8-40(高炉), 養生費:一般養生, コンクリート夜間割増:無し	m3	57				単 10号
型枠	型枠の種類:一般型枠	m2	106				単 11号
裏石積	厚さ:20cm	m2	76				単 12号
目地板	目地板の種類:瀝青繊維質目地板t=10	m2	6				単 13号
水抜パイプ	管径・管種類:VP-65, フィルター:無し	m	19				単 14号
排水構造物工		式	1				
側溝工		式	1				
プレキャストU型側溝	U型側溝規格:JIS A 5372 B300*H300	m	38				単 15号
側溝蓋	蓋版の規格:300 41.2×9.5×50	枚	77				単 16号

設計内訳書 (本01)

工事名	R3徳土 徳島北灘線 鳴・北灘川筋 道路改良工事(1) (着手日選択型)	事業区分	工事区分	道路新設・改築 道路改良			
工事区分・工種・種別・細別	規格	単位	数量	単価	金額	数量・金額増減	摘要
排水構造物工		式	1				
作業土工		式	1				
床掘り	土質:土砂	m3	40				単 17号
埋戻し	土質:土砂	m3	30				単 18号
基面整正		m2	6				単 19号
側溝工		式	1				
プレキャストU型側溝再設置	U型側溝規格:JIS A 5372 B300*H300	m	5				単 20号
側溝蓋再設置	蓋版の規格:300 41.2×9.5×50	枚	9				単 21号
管渠工		式	1				
ヒューム管(B形管)	管規格:外圧管2種	m	4				単 22号
集水柵・マンホール工		式	1				
現場打ち集水柵 W/C≦60%	集水柵・街渠柵種類:現場打材,コンクリート規格:21-8-25(20)(高炉),法面作業補正:無し	箇所	1				単 23号
蓋	蓋種類:500用,T-25	枚	1				単 24号

設計内訳書 (本01)

工事名	R3徳土 徳島北灘線 鳴・北灘川筋 道路改良工事(1) (着手日選択型)				事業区分 工事区分	道路新設・改築 道路改良	
工事区分・工種・種別・細別	規格	単位	数量	単価	金額	数量・金額増減	摘要
舗装工		式	1				
アスファルト舗装工		式	1				
下層路盤(車道・路肩部)	路盤材種類:再生クラッシャーラン RC-30, 仕上り厚:100mm	m2	23				単 25号
上層路盤(車道・路肩部)	路盤材種類:再生粒度調整砕石 RM-30, 仕上り厚:100mm	m2	195				単 26号
表層(車道・路肩部)	材料種類:再生密粒度アスファルト混合物(13), 舗装厚:50mm, 平均幅員:3.0m超	m2	195				単 27号
復旧工		式	1				
復旧工		式	1				
水路復旧 W/C≦60%	コンクリート規格:18-8-25(高炉)	式	1				内 1号
平張コンクリート W/C≦60%	コンクリート規格:18-8-25(高炉), 仕上り厚:100mm	m2	1				単 28号
構造物撤去工		式	1				
構造物取壊し工		式	1				
舗装版破碎	舗装版種別:アスファルト舗装版, 舗装版厚:5cm	m2	24				単 29号
コンクリート取壊し運搬処理	構造物区分:無筋構造物, 工法区分:機械施工	m3	42				単 30号

設計内訳書（本01）

工事名	事業区分 工事区分	道路新設・改築 道路改良					
R3徳土 徳島北灘線 鳴・北灘川筋 道路改良工事（1）（着手日選択型）							
工事区分・工種・種別・細別	規格	単位	数量	単価	金額	数量・金額増減	摘要
運搬処理工		式	1				
殻運搬	殻種別:アスファルト殻	m3	1				単 31号
殻処分	殻種別:アスファルト殻	m3	1				単 32号
仮設工		式	1				
交通管理工		式	1				
交通誘導警備員	B	人日	50				単 33号
直接工事費		式	1				
共通仮設		式	1				
共通仮設費（率計上）		式	1				
純工事費		式	1				
現場管理費		式	1				
工事原価		式	1				
一般管理費等		式	1				

設計内訳書 (本01)

工事名	R3徳土 徳島北灘線 鳴・北灘川筋 道路改良工事(1) (着手日選択型)				事業区分 工事区分	道路新設・改築 道路改良	
工事区分・工種・種別・細別	規格	単位	数量	単価	金額	数量・金額増減	摘要
工事価格		式	1				
消費税額及び地方消費税額		式	1				
工事費計		式	1				

一式当り内訳書

単価使用年月	2021.05
歩掛適用年月	2021.05
労務調整係数	1.000-00000 0.0 0

内 1号	水路復旧 W/C≦60%	コンクリート規格:18-8-25(高炉)					
名称・規格	条件	単位	数量	単価	金額	数量・金額増減	摘要
コンクリート	無筋・鉄筋構造物, 人力打設, 18-8-25 (高炉), 一般養生, 無し, 全ての費用	m3	1.1				
型枠	一般型枠, 鉄筋・無筋構造物	m2	10.4				
基礎碎石	20.0cmを超え22.5cm以下, 再生クラッシュ レン 40~0, 全ての費用	m2	2.3				
合計							

1次単価表

単価使用年月	2021.05
歩掛適用年月	2021.05
労務調整係数	1.000-00000 0.0 0

単 1号	掘削	土質:土砂,施工方法:オープンカット,押土:無し,障害:無し,施工数量:5,000m3 未満	単位	m3	単位数量	1	単価	
名称・規格		条件	単位	数量	単価	金額	摘要	
掘削		土砂,オープンカット,無し,無し,5,000m3 未満	m3	1				
合計								
単価							円/m3	

1次単価表

単価使用年月	2021.05
歩掛適用年月	2021.05
労務調整係数	1.000-00000 0.0 0

単 2号	路床盛土	施工幅員:2.5m未満	単位	m3	単位数量	1	単価	
名称・規格		条件	単位	数量	単価	金額	摘要	
路床盛土		2.5m未満	m3	1				
合計								
単価							円/m3	

1 次単価表

単価使用年月	2021.05
歩掛適用年月	2021.05
労務調整係数	1.000-00000 0.0 0

単 3号	土材料 RC-40		単位	m3	単位数量	1	単価	
名称・規格		条件	単位	数量	単価	金額	摘要	
土材料			m3	1.2				
合計								
単価							円/m3	

1 次単価表

単価使用年月	2021.05
歩掛適用年月	2021.05
労務調整係数	1.000-00000 0.0 0

単 4号	土砂等運搬	土質:土砂(岩塊・玉石混り土含む)	単位	m3	単位数量	1	単価	
名称・規格		条件	単位	数量	単価	金額	摘要	
土砂等運搬		標準,バックホウ山積0.8m3(平積0.6m3),土砂(岩塊・玉石混り土含む),無し,2.5km以下	m3	1				
合計								
単価							円/m3	

1次単価表

単価使用年月	2021.05
歩掛適用年月	2021.05
労務調整係数	1.000-00000 0.0 0

単 5号	名称・規格	条件	単位	数量	単価	金額	摘要
	掘削	土質:土砂	m3	1			
	掘削	土砂, オープンカット, 無し, 無し, 5,000m3 未満	m3	1			
	合計						
	単価						円/m3

1次単価表

単価使用年月	2021.05
歩掛適用年月	2021.05
労務調整係数	1.000-00000 0.0 0

単 6号	名称・規格	条件	単位	数量	単価	金額	摘要
	床掘り	土質:土砂	m3	1			
	床掘り	土砂, 標準, 無し, 無し	m3	1			
	合計						
	単価						円/m3

1次単価表

単価使用年月	2021.05
歩掛適用年月	2021.05
労務調整係数	1.000-00000 0.0 0

単 7号	埋戻し	土質:土砂	単位	m3	単位数量	1	単価	
名称・規格		条件	単位	数量	単価	金額	摘要	
埋戻し		最大埋戻幅1m未満	m3	1				
合計								
単価							円/m3	

1次単価表

単価使用年月	2021.05
歩掛適用年月	2021.05
労務調整係数	1.000-00000 0.0 0

単 8号	基面整正		単位	m2	単位数量	1	単価	
名称・規格		条件	単位	数量	単価	金額	摘要	
基面整正			m2	1				
合計								
単価							円/m2	

1次単価表

単価使用年月	2021.05
歩掛適用年月	2021.05
労務調整係数	1.000-00000 0.0 0

単 9号	基礎材	基礎材規格:再生クラッシュラン40~0, 敷厚:0.2m	単位	m2	単位数量	1	単価	
名称・規格		条件	単位	数量	単価	金額	摘要	
基礎碎石		17.5cmを超え20.0cm以下,再生クラッシュラン 40~0, 全ての費用	m2	1				
合計								
単価							円/m2	

1次単価表

単価使用年月	2021.05
歩掛適用年月	2021.05
労務調整係数	1.000-00000 0.0 0

単 10号	コンクリート W/C≦60%	擁壁の種類:重力式・もたれ式擁壁, 擁壁の平均高さ:1.88m,コンクリート規格: 18-8-40(高炉),養生費:一般養生,コン	単位	m3	単位数量	1	単価	
名称・規格		条件	単位	数量	単価	金額	摘要	
コンクリート(場所打擁壁)		18-8-40(高炉), 一般養生, 延長無し	m3	1				
合計								
単価							円/m3	

1次単価表

単価使用年月	2021.05
歩掛適用年月	2021.05
労務調整係数	1.000-00000 0.0 0

単 11号	型枠	型枠の種類:一般型枠	単位	m2	単位数量	1	単価	
名称・規格		条件	単位	数量	単価	金額	摘要	
	型枠	一般型枠, 鉄筋・無筋構造物	m2	1				
	合計							
	単価						円/m2	

1次単価表

単価使用年月	2021.05
歩掛適用年月	2021.05
労務調整係数	1.000-00000 0.0 0

単 12号	裏石積	厚さ:20cm	単位	m2	単位数量	1	単価	
名称・規格		条件	単位	数量	単価	金額	摘要	
	拾石積(裏石積)	厚さ20cm, 18- 8-40 高炉, 割栗石150-200mm	m2	1				単 34号
	合計							
	単価						円/m2	

1次単価表

単価使用年月	2021.05
歩掛適用年月	2021.05
労務調整係数	1.000-00000 0.0 0

単 13号	目地板	目地板の種類:瀝青繊維質目地板t=10	単位	m2	単位数量	1	単価	
名称・規格		条件	単位	数量	単価	金額	摘要	
	目地板	瀝青繊維質目地板t=10	m2	1				
	合計							
	単価							円/m2

1次単価表

単価使用年月	2021.05
歩掛適用年月	2021.05
労務調整係数	1.000-00000 0.0 0

単 14号	水抜パイプ	管径・管種類:VP-65,フィルター:無し	単位	m	単位数量	1	単価	
名称・規格		条件	単位	数量	単価	金額	摘要	
	材料費(m)		m	1				単 35号
	合計							
	単価							円/m

1次単価表

単価使用年月	2021.05
歩掛適用年月	2021.05
労務調整係数	1.000-00000 0.0 0

単 15号	プレキャストU型側溝	U型側溝規格:JIS A 5372 B300*H300	単位	m	単位数量	38.3	単価	
名称・規格		条件	単位	数量	単価	金額	摘要	
U型側溝		据付け,無し,無し,道路用鉄筋Co側溝3種 JIS A 5372,300A 300×300×2000,無し,無し,有り,再生クラッシュラン	m	38.3			単 36号	
コンクリート		無筋・鉄筋構造物,人力打設,18-8-25(高炉),一般養生,無し,全ての費用	m3	2.3				
合計								
単価							円/m	

1次単価表

単価使用年月	2021.05
歩掛適用年月	2021.05
労務調整係数	1.000-00000 0.0 0

単 16号	側溝蓋	蓋版の規格:300 41.2×9.5×50	単位	枚	単位数量	1	単価	
名称・規格		条件	単位	数量	単価	金額	摘要	
蓋版		据付け,無し,道路用鉄筋Co側溝3種 JIS A 5372,300 41.2×9.5×50,無し,無し	枚	1			単 37号	
合計								
単価							円/枚	

1次単価表

単価使用年月	2021.05
歩掛適用年月	2021.05
労務調整係数	1.000-00000 0.0 0

単 17号	床掘り	土質:土砂	単位	m3	単位数量	1	単価	
名称・規格		条件	単位	数量	単価	金額	摘要	
床掘り		土砂,標準,無し,無し	m3	1				
合計								
単価							円/m3	

1次単価表

単価使用年月	2021.05
歩掛適用年月	2021.05
労務調整係数	1.000-00000 0.0 0

単 18号	埋戻し	土質:土砂	単位	m3	単位数量	1	単価	
名称・規格		条件	単位	数量	単価	金額	摘要	
埋戻し		最大埋戻幅1m以上4m未満	m3	1				
合計								
単価							円/m3	

1次単価表

単価使用年月	2021.05
歩掛適用年月	2021.05
労務調整係数	1.000-00000 0.0 0

単 19号	基面整正		単位	m2	単位数量	1	単価	
名称・規格		条件	単位	数量	単価	金額	摘要	
	基面整正		m2	1				
	合計							
	単価						円/m2	

1次単価表

単価使用年月	2021.05
歩掛適用年月	2021.05
労務調整係数	1.000-00000 0.0 0

単 20号	プレキャストU型側溝再設置	U型側溝規格:JIS A 5372 B300*H300	単位	m	単位数量	1	単価	
名称・規格		条件	単位	数量	単価	金額	摘要	
	U型側溝	再利用撤去・据付け,無し,無し,道路用鉄筋Co側溝3種 JIS A 5372,300A 300×300×2000,無し,無し,有り,再	m	1				単 38号
	合計							
	単価						円/m	

1次単価表

単価使用年月	2021.05
歩掛適用年月	2021.05
労務調整係数	1.000-00000 0.0 0

単 21号	側溝蓋再設置	蓋版の規格:300 41.2×9.5×50	単位	枚	単位数量	1	単価	
名称・規格		条件	単位	数量	単価	金額	摘要	
	蓋版	再利用撤去・据付け,無し,道路用鉄筋Co側溝3種 JIS A 5372,300 41.2×9.5×50,無し,無し	枚	1				単 39号
	合計							
	単価							円/枚

1次単価表

単価使用年月	2021.05
歩掛適用年月	2021.05
労務調整係数	1.000-00000 0.0 0

単 22号	ヒューム管(B形管)	管規格:外圧管2種	単位	m	単位数量	1	単価	
名称・規格		条件	単位	数量	単価	金額	摘要	
	ヒューム管(B形管)	据付,600mm,90°巻き,有り,外圧管2種,18-8-25(20)(高炉),全ての費用	m	1				
	合計							
	単価							円/m

1次単価表

単価使用年月	2021.05
歩掛適用年月	2021.05
労務調整係数	1.000-00000 0.0 0

単 23号	現場打ち集水桝 W/C≤60%	集水桝・街渠桝種類:現場打材,コンクリート 規格:21-8-25(20)(高炉),法面作業 補正:無し	単位	箇所	単位数量	1	単価	
名称・規格		条件	単位	数量	単価	金額	摘要	
現場打ち集水桝・街渠桝(本体)		21-8-25(20)(高炉),1.15m3を超え1.22m3以下,人力打設,一般養生・特殊養生(練炭)	箇所	1				
鉄筋工[市場単価]		SD345 D13,一般構造物,10t未満,無,無,無,無,補正無(鉄筋割合10%未満含む),補正無(一般構造物)	t	0.02				単 40号
合計								
単価								円/箇所

1次単価表

単価使用年月	2021.05
歩掛適用年月	2021.05
労務調整係数	1.000-00000 0.0 0

単 24号	蓋	蓋種類:500用,T-25	単位	枚	単位数量	1	単価	
名称・規格		条件	単位	数量	単価	金額	摘要	
材料費(枚)			枚	1				単 41号
合計								
単価								円/枚

1次単価表

単価使用年月	2021.05
歩掛適用年月	2021.05
労務調整係数	1.000-00000 0.0 0

単 25号	下層路盤(車道・路肩部)	路盤材種類:再生クラッシュラン RC-30, 仕上り厚:100mm	単位	m2	単位数量	1	単価	
名称・規格		条件	単位	数量	単価	金額	摘要	
下層路盤(車道・路肩部)		100mm, 1層施工, 再生クラッシュラン RC-30, 全ての費用	m2	1				
合計								
単価								円/m2

1次単価表

単価使用年月	2021.05
歩掛適用年月	2021.05
労務調整係数	1.000-00000 0.0 0

単 26号	上層路盤(車道・路肩部)	路盤材種類:再生粒度調整砕石 RM-30, 仕上り厚:100mm	単位	m2	単位数量	1	単価	
名称・規格		条件	単位	数量	単価	金額	摘要	
上層路盤(車道・路肩部)		再生粒度調整砕石 RM-30, 100mm, 1層施工, 全ての費用	m2	1				
合計								
単価								円/m2

1次単価表

単価使用年月	2021.05
歩掛適用年月	2021.05
労務調整係数	1.000-00000 0.0 0

単 27号	表層(車道・路肩部)	材料種類:再生密粒度アスファルト混合物(13), 舗装厚:50mm, 平均幅員:3.0m超	単位	m2	単位数量	1	単価	
名称・規格		条件	単位	数量	単価	金額	摘要	
	表層(車道・路肩部)	3.0m超, 50mm, 再生密粒度アスファルト混合物(13), プライムコート PK-3, 全ての費用	m2	1				
	合計							
	単価						円/m2	

1次単価表

単価使用年月	2021.05
歩掛適用年月	2021.05
労務調整係数	1.000-00000 0.0 0

単 28号	平張コンクリート W/C≦60%	コンクリート規格:18-8-25(高炉),仕上り 厚:100mm	単位	m2	単価数量	1.2	単価	
名称・規格		条件	単位	数量	単価	金額	摘要	
	コンクリート	無筋・鉄筋構造物,人力打設,18-8-25 (高炉),一般養生,無し,全ての費用	m3	0.12				
	下層路盤(車道・路肩部)	100mm,1層施工,再生クラッシュラン RC-30, 全ての費用	m2	1.2				
	溶接金網 D6*150*150		m2	1.2				
	合計							
	単価							円/m2

1次単価表

単価使用年月	2021.05
歩掛適用年月	2021.05
労務調整係数	1.000-00000 0.0 0

単 29号	舗装版破碎	舗装版種別:アスファルト舗装版, 舗装版厚:5cm	単位	m2	単位数量	1	単価	
名称・規格		条件	単位	数量	単価	金額	摘要	
舗装版破碎		アスファルト舗装版, 無し, 不要, 15cm以下, 有り, 全ての費用	m2	1				
合計								
単価							円/m2	

1次単価表

単価使用年月	2021.05
歩掛適用年月	2021.05
労務調整係数	1.000-00000 0.0 0

単 30号	コンクリート取壊し運搬処理	構造物区分:無筋構造物, 工法区分:機械施工	単位	m3	単位数量	1	単価	
名称・規格		条件	単位	数量	単価	金額	摘要	
構造物とりこわし・運搬・処分(複合)		無筋構造物, 機械施工+ダンプトラック10t積級, 無し, 無し, 不要, 無し, 3.0以下	m3	1			単 42号	
合計								
単価							円/m3	

1次単価表

単価使用年月	2021.05
歩掛適用年月	2021.05
労務調整係数	1.000-00000 0.0 0

単 31号	殻運搬	殻種別:アスファルト殻	単位	m3	単位数量	1	単価	
名称・規格		条件	単位	数量	単価	金額	摘要	
殻運搬		舗装版破碎, 機械(騒音対策不要、厚15cm以下), 無し, 3.5km以下, 全ての費用	m3	1				
合計								
単価							円/m3	

1次単価表

単価使用年月	2021.05
歩掛適用年月	2021.05
労務調整係数	1.000-00000 0.0 0

単 32号	殻処分	殻種別:アスファルト殻	単位	m3	単位数量	1	単価	
名称・規格		条件	単位	数量	単価	金額	摘要	
処分費(m3)			m3	1				単 43号
合計								
単価							円/m3	

1次単価表

単価使用年月	2021.05
歩掛適用年月	2021.05
労務調整係数	1.000-00000 0.0 0

単 33号	交通誘導警備員	B	単位	人日	単位数量	1	単価	
名称・規格		条件	単位	数量	単価	金額	摘要	
	交通誘導警備員B		人日	1			単 44号	
	合計							
	単価						円／人日	

2次単価表

単価使用年月	2021.05
歩掛適用年月	2021.05
労務調整係数	1.000-00000 0.0 0

単 34号	拾石積(裏石積)	厚さ20cm, 18- 8-40 高炉, 割栗石150-200mm	単位	m2	単位数量	50	単価
名称・規格		条件	単位	数量	単価	金額	摘要
	割栗石 150-200mm		m3	11.4			
	生コンクリート 18-8-40 高炉		m3	1.7			
	土木一般世話役		人				
	普通作業員		人				
	合計						
	単価						円/m2

2次単価表

単価使用年月	2021.05
歩掛適用年月	2021.05
労務調整係数	1.000-00000 0.0 0

単 35号	材料費(m)	条件	単位	m	単位数量	金額	単価	摘要
名称・規格	条件	単位	数量	単価	金額	摘要		
材料費 VP-65		m	1					
合計								
単価							円/m	

2次単価表

単価使用年月	2021.05
歩掛適用年月	2021.05
労務調整係数	1.000-00000 0.0 0

単 36号	U型側溝	据付け,無し,無し,道路用鉄筋Co側溝3種 JIS A 5372,300A 300×300×2000,無し,無し,有り,再生クラッシュラン	単位	m	単位数量	10	単価	
名称・規格		条件	単位	数量	単価	金額	摘要	
	U型側溝 昼間 L2000 1000kg以下 制約無		m	10				
	道路用鉄筋コンクリート側溝 3種 300A 300×300×2000		個	5				
	再生クラッシュラン RC-40		m3	0.588				
	諸雑費(まるめ)		式	1				
	合計							
	単価							円/m

2次単価表

単価使用年月	2021.05
歩掛適用年月	2021.05
労務調整係数	1.000-00000 0.0 0

単 37号	蓋版	据付け,無し,道路用鉄筋Co側溝3種 JIS A 5372,300 41.2×9.5×50,無し,無し	単位	枚	単位数量	100	単価	
名称・規格		条件	単位	数量	単価	金額	摘要	
	蓋版コンクリート・鋼製 昼間 170kg以下 制約無		枚	100				
	道路用側溝蓋 3種 300 41.2×9.5×50		枚	100				
	諸雑費(まるめ)		式	1				
	合計							
	単価							円/枚

2次単価表

単価使用年月	2021.05
歩掛適用年月	2021.05
労務調整係数	1.000-00000 0.0 0

単 38号	U型側溝	再利用撤去・据付け,無し,無し,道路用鉄筋Co側溝3種 JIS A 5372,300A 300×300×2000,無し,無し,有り,再	単位	m	単位数量	10	単価	
名称・規格		条件	単位	数量	単価	金額	摘要	
	U型側溝 昼間 L2000 1000kg以下 制約無		m	10				
	U型側溝 昼間 L2000 1000kg以下 制約無		m	10				
	再生クラッシュラン RC-40		m3	0.672				
	諸雑費(まるめ)		式	1				
	合計							
	単価							円/m

2次単価表

単価使用年月	2021.05
歩掛適用年月	2021.05
労務調整係数	1.000-00000 0.0 0

単 39号	蓋版	再利用撤去・据付け,無し,道路用鉄筋Co側溝3種 JIS A 5372,300 41.2 ×9.5×50,無し,無し	単位	枚	単位数量	100	単価	
名称・規格		条件	単位	数量	単価	金額	摘要	
	蓋版コンクリート・鋼製 昼間 170kg以下 制約無		枚	100				
	蓋版コンクリート・鋼製 昼間 170kg以下 制約無		枚	100				
	諸雑費(まるめ)		式	1				
	合計							
	単価							円/枚

2次単価表

単価使用年月	2021.05
歩掛適用年月	2021.05
労務調整係数	1.000-00000 0.0 0

単 40号	鉄筋工[市場単価]	SD345 D13, 一般構造物, 10t未満, 無, 無, 無, 補正無(鉄筋割合10%未満含む), 補正無(一般構造物)	単位	t	単位数量	1	単価	
名称・規格		条件	単位	数量	単価	金額	摘要	
	鉄筋コンクリート用棒鋼 SD345 D13		t	1.03				
	鉄筋工 加工・組立共 一般構造物		t	1				
	諸雑費(まるめ)		式	1				
	合計							
	単価							円/t

2次単価表

単価使用年月	2021.05
歩掛適用年月	2021.05
労務調整係数	1.000-00000 0.0 0

単 41号	材料費(枚)		単位	枚	単位数量		1	単価	
名称・規格		条件	単位	数量	単価	金額		摘要	
	材料費 500用, T-25		枚	1					
	合計								
	単価							円/枚	

2次単価表

単価使用年月	2021.05
歩掛適用年月	2021.05
労務調整係数	1.000-00000 0.0 0

単 42号	構造物とりこわし・運搬・処分 (複合)	無筋構造物,機械施工+ダンプトラック10t 積級,無し,無し,不要,無し,3.0以下	単位	m3	単位数量	1	単価	
名称・規格		条件	単位	数量	単価	金額	摘要	
	構造物とりこわし	無筋構造物,機械施工,無し,無し,不要	m3	1			単 45号	
	処分費(m3)		m3	1			単 46号	
	殻運搬	Co(無筋・鉄筋)構造物とりこわし,機械積込,無し,3.0km以下,全ての費用	m3	1				
	合計							
	単価						円/m3	

2次単価表

単価使用年月	2021.05
歩掛適用年月	2021.05
労務調整係数	1.000-00000 0.0 0

単 43号	処分費(m3)	条件	単位	m3	単位数量	100	単価	
名称・規格		条件	単位	数量	単価	金額	摘要	
	処分費 アスファルト殻		m3	100				
	合計							
	単価							円/m3

2次単価表

単価使用年月	2021.05
歩掛適用年月	2021.05
労務調整係数	1.000-00000 0.0 0

単 44号	交通誘導警備員B	条件	単位	人日	単位数量	1	単価	
名称・規格		条件	単位	数量	単価	金額	摘要	
	交通誘導警備員B		人					
	諸雑費(まるめ)		式	1				
	合計							
	単価							円/人日

3次単価表

単価使用年月	2021.05
歩掛適用年月	2021.05
労務調整係数	1.000-00000 0.0 0

単 45号	構造物とりこわし	無筋構造物, 機械施工, 無し, 無し, 不要	単位	m3	単位数量	1	単価	
名称・規格		条件	単位	数量	単価	金額	摘要	
	無筋構造物 昼間 機械施工 制約無		m3	1				
	諸雑費(まるめ)		式	1				
	合計							
	単価							円/m3

3次単価表

単価使用年月	2021.05
歩掛適用年月	2021.05
労務調整係数	1.000-00000 0.0 0

単 46号	処分費(m3)		単位	m3	単位数量	100	単価	
名称・規格		条件	単位	数量	単価	金額	摘要	
	処分費 コンクリート殻(無筋)		m3	100				
	合計							
	単価							円/m3

機労材集計リスト (機械)

工事名	R3徳土 徳島北灘線 鳴・北灘川筋 道路改良工事(1) (着手日選択型)					
単価コード	名称	規格	単位	数量	金額	摘要
L001010003	バックホウ(クローラ) [標準]	山積0.45m3(平積0.35m3)	日	0.072	443	
L001010007	バックホウ(クローラ) [標準]	山積0.8m3(平積0.6m3)	日	0.387	3,864	
L001050002	ロードローラ[マカダム]	運転質量10~12t	日	0.108	547	
L001060003	タイヤローラ[普通型]	運転質量8~20t	日	0.39	1,979	
L001070002	振動ローラ(舗装用) [ハンドガイト式]	運転質量0.8~1.1t	日	1.246	2,430	
L001180001	タンク及びバケツ	質量 60~80kg	日	0.947	599	
L001210002	アスファルトフィニッシャ	[ホイール型] 舗装幅2.3~6.0m	日	0.103	3,291	
M000202019	バックホウ(クローラ) [標準]	排ガス型(第2次) 山積0.8m3	供用日	0.716	13,170	
M000202028	バックホウ(クローラ) [標準]	排ガス型(第1次) 山積0.45m3	供用日	0.314	3,136	
M000202062	バックホウ(クローラ) [標準・クレーン機能付き]	排ガス型(第1次) 山積0.45m3 2.9t吊	供用日	0.321	3,466	
M000202090	バックホウ(クローラ型) [標準型・超低騒音型]	排出ガス対策型(第3次基準値) 山積0.8m3	供用日	2.089	44,280	
M000301005	ダンプトラック[オンロード・ディーゼル]	10t積級	供用日	18.416	375,674	
M000701015	モーターレーダ [土工用・排ガス対策型(第2次)]	プレート幅3.1m	供用日	0.273	5,000	
M000801009	ロードローラ[マカダム・排ガス対策型(第2次)]	運転質量10t 締固め幅2.1m	供用日	0.285	3,874	
M000903010	コンクリートポンプ車[トラック架装・ブーム式]	圧送能力 90~110m3/h	供用日	0.697	36,081	
	合計額				497,834	

【R3徳島北灘線(1)】

数量総括表								No. 1
工事区分 (レベル1)	工種 (レベル2)	種別 (レベル3)	細別 (レベル4)	規格 (レベル5)	単位	数量	摘要	
道路改良								
	道路土工							
		路床盛土工	路床(購入土)	B<2.5	m ³	20		
		掘削工	掘削(土砂)	オープンカット	m ³	250		
	作業土工							
		床掘り B	土砂	H≤5.0m	m ³	50		
		床掘り B'	土砂		m ³	20		
		埋戻し D	土砂	W1<1.0	m ³	20		
		基面整正	基面整正		m ²	65		
	残土処理工							
		残土処理			m ³	300		
	構造物撤去工							
		構造物取壊し工	コンクリート構造物取壊し	無筋	m ³	39		
		運搬処理工	殻運搬処理	コンクリート殻(無筋)	m ³	39		
	排水構造物工							
		側溝工						
		(U型側溝)	U字溝	B300*H300 JIS A 5372 (3種)	個	19		
		(擁壁前)	目地モルタル		m ³	0.02		
			敷モルタル		m ³	0.4		
			基礎材	RC-30 t=100mm	m ²	19		
			蓋版	3種	枚	77		
			間詰めコンクリート	18-8-25	m ³	2.3		
	擁壁工							
		場所打擁壁工						
		(1号もたれ式擁壁)	コンクリート	σ _{ck} =18N/mm ²	m ³	57		
			型枠	一般型枠	m ²	106		
			裏石積	t=200mm	m ²	76		
			基礎材	RC-40 t=200mm	m ²	46		
			目地材	エラストイト t=10mm	m ²	6		
			水抜パイプ	VP φ65	m	19		

【R3徳島北灘線(1)】

数量総括表							No. 2
工事区分 (レベル1)	工種 (レベル2)	種別 (レベル3)	細別 (レベル4)	規格 (レベル5)	単位	数量	摘要
道路改良							
	舗装工						
		アスファルト舗装工	表層	再生密粒度アスコン：t=50mm	m ²	195	車道
			上層路盤	再生粒調碎石：t=100mm	m ²	195	〃
			下層路盤	再生碎石：t=100mm	m ²	23	
【横断排水路】							
	作業土工						
		床掘り B	土砂	H<5.0m	m ³	40	
		埋戻し	土砂	W1≧4.0m	m ³	30	
		基面整正	基面整正			6	
	残土処理工						
		残土処理			m ³	5	
	構造物撤去工						
		構造物取壊し工	コンクリート構造物取壊し	無筋	m ³	1	
			As舗装取壊し		m ²	24	
		運搬処理工	殻運搬処理	コンクリート殻(無筋)	m ³	1	
				アスファルト殻	m ³	1	
	一時撤去工						
		撤去再設置	側溝本体	300×300	m	5	
			蓋	300用	枚	9	
	排水構造物工						
		場所打ち集水枠	内空 1000x500x1400		基	1	
			コンクリート	21-8-25(20)	m ³	1.2	
			型 枠	一般型枠	m ²	10	
			鉄 筋	SD345、D13	kg	22	
			基礎材	RC-40 t=150mm	m ²	2	
			鋼製(溝)蓋	500幅、T-25	枚	1	
		暗渠排水管					
			ヒューム管	B形、φ600、2種	m	4.2	
			基礎コンクリート	18-8-25(20)	m ³	0.8	
			型 枠	一般型枠	m ²	2.1	
			基礎材	RC-40 t=150mm	m ²	3.8	

道路土工内訳表

名 称		単位	道路本線				合 計
			左 側	右 側			
盛土(路床)	$B < 2.5$	m3	19.5				19.5
	$2.5 \leq B < 4.0$	m3					
	$4.0 \leq B$	m3					
オープン	土 砂	m3	250.3				250.3

第 号計算書

土工計算書

測 点	距 離 (m)	盛土(路床) $B < 2.5$			盛土(路床) $2.5 \leq B < 4.0$			盛土(路床) $4.0 \leq B$			摘 要
		断 面 (m ²)	平均断面 (m ²)	数 量 (m ³)	断 面 (m ²)	平均断面 (m ²)	数 量 (m ³)	断 面 (m ²)	平均断面 (m ²)	数 量 (m ³)	
13 + 10.000		0.4									
14 + 0.000	10.00	0.5	0.45	4.5							
15 + 0.000	20.00	0.5	0.50	10.0							
15 + 10.000	10.00	0.5	0.50	5.0							
合 計	40.00 m			19.5 m ³							

第 号計算書

土工計算書

測 点	距 離 (m)	オープン(土砂)									摘 要
		断 面 (m2)	平均断面 (m2)	数 量 (m3)	断 面 (m2)	平均断面 (m2)	数 量 (m3)	断 面 (m2)	平均断面 (m2)	数 量 (m3)	
											左側
13 + 10.000		11.5									
14 + 0.000	9.50	7.5	9.50	90.3							
15 + 0.000	19.50	4.4	5.95	116.0							
15 + 10.000	10.00	4.4	4.40	44.0							
左側合計	39.00 m			250.3 m3							

作業土工内訳表

名 称		種 別	床掘B	床掘B'	埋戻C	埋戻D	基面整正
		H \leq 5	1 \leq W1<4		W1<1		
単 位			m3	m3	m3	m3	m2
本線	左 側		51.7	19.9		19.9	—
	右 側						—
排水工	U型側溝(壁前)		—	—	—	—	18.8
擁壁工	1号もたれ式擁壁		—	—	—	—	46.0
合 計			51.7	19.9		19.9	64.8

第 号計算書		作業土工計算書									
測 点	距 離 (m)	床 掘 B H ≤ 5.0 (土砂)			埋 戻 C (1 ≤ W1 < 4)			埋 戻 D (W1 < 1)			摘 要
		断 面 (m2)	平均断面 (m2)	数 量 (m3)	断 面 (m2)	平均断面 (m2)	数 量 (m3)	断 面 (m2)	平均断面 (m2)	数 量 (m3)	
											左 側
13 + 10.000		1.4						0.8			
14 + 0.000	8.90	1.4	1.40	12.5				0.6	0.70	6.2	
15 + 0.000	19.40	1.3	1.35	26.2				0.4	0.50	9.7	
15 + 10.000	10.00	1.3	1.30	13.0				0.4	0.40	4.0	
左側合計	38.30 m			51.7 m3						19.9 m3	

撤去工内訳表

名 称		単位	道路本線		合 計
			左 側	右 側	
コンクリート 取壊し	無 筋	m3	38.9		38.9

第 号計算書

撤去工計算書

測 点	距 離 (m)	コンクリート取壊し(無筋)									摘 要
		断 面 (m ²)	平均断面 (m ²)	数 量 (m ³)	断 面 (m ²)	平均断面 (m ²)	数 量 (m ³)	断 面 (m ²)	平均断面 (m ²)	数 量 (m ³)	
											左側
13 + 10.00		1.1									
14 + 0.00	9.70	1.2	1.15	11.2							
15 + 0.00	19.70	0.8	1.00	19.7							
15 + 10.00	10.00	0.8	0.80	8.0							
左側合計	39.40 m			38.9 m ³							

第 号 計算書 排水工 計算書 No.

種 別	U型側溝	名 称	算 式	単 位	合 計
	(擁壁及び張コンクリート前面)				m当り
		U 字 溝	JIS A 5372 同等品 (3種)	個	0.5
		目地モルタル		m ³	0.0004
		敷モルタル	0.36*0.03	m ³	0.0108
		基 礎 材	t=100mm	m ²	0.49
		蓋 版	3種	枚	2.0
		間詰めコンクリート	0.055	m ³	0.06

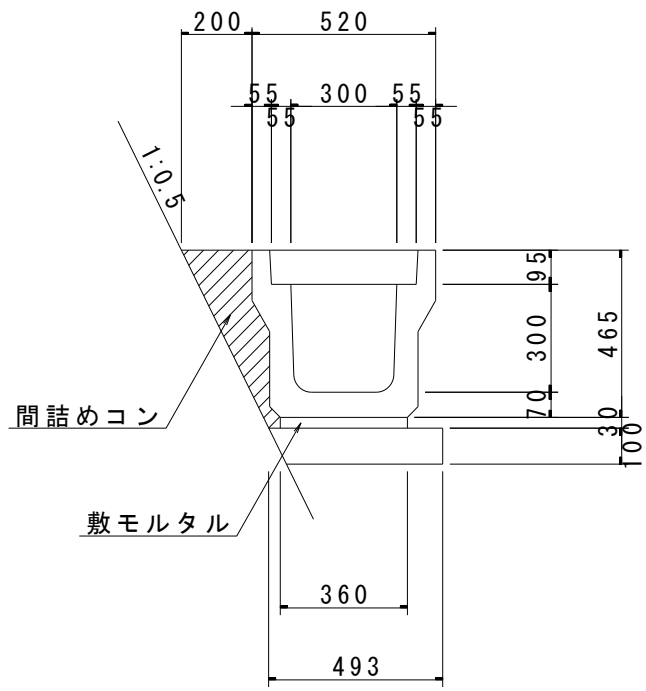

第 号 計算書

擁 壁 工 計 算 書

No.

種 別	1号もたれ式擁壁	名 称	算 式	単 位	合 計
					m当り
		コンクリート	$1/2 * (0.2 * H + 0.90) * H$	m ³	
		型 枠	$\sqrt{(1^2 + 0.5^2)} * H + 0.313$	m ²	
		裏 石 積	$\sqrt{(1^2 + 0.3^2)} * (H - 0.30) \quad (t=200m)$	m ²	
		基 礎 材	$B = 0.2 * H + 0.45 + \sqrt{(1^2 + 0.3^2)} * 0.2 + 0.1 \quad (t=200mm)$	m ²	
		単管傾斜足場	$\sqrt{(1^2 + 0.5^2)} * (H - 0.80)$	掛m ²	
		目 地 材	t=10mm (10mに1ヶ所)	m ²	
		水抜パイプ	VP φ 65 (3.0m ² に1ヶ所)	m	

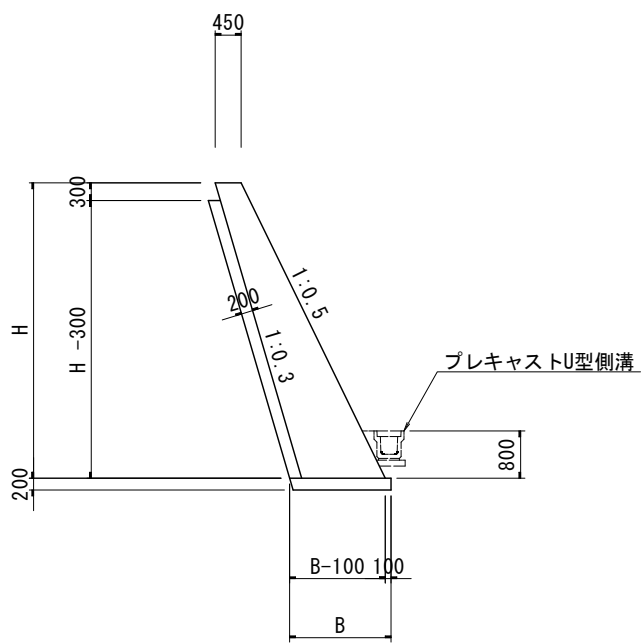

名 称	規 格	算 式	数 量	単 位	摘 要
取壊し撤去工					
取壊し工					
As舗装取壊し	t= 5cm	A= 17.62	17.6	m2	*) 県道
	t= 4cm	A= 6.37	6.4	m2	*) 坂路、枝道
	As殻運搬・廃棄処理	V= 17.62*0.05+6.37*0.04	1.1	m3	
Co舗装取壊し	t=10cm	A= 1.18	1.2	m2	
	Co殻運搬・廃棄処理	V= 1.18*0.10	0.1	m3	*) 鉄筋構造（金網含む）
三面張り水路	無筋コンクリート	(平均断面) a= 1/2*(0.83+0.90)= 0.87m2			
		V= 0.87*(0.90+1/2*0.80)	1.1	m3	
	Co殻運搬・廃棄処理	V= 0.87*(0.90+1/2*0.80)	1.1	m3	*) 無筋構造
一時撤去工					
道路側溝一時撤去	側溝本体 300*300	L= 4.50	4.5	m	
	Co蓋 300用	N= 4.50/0.5	9	枚	*) 枚/0.5m

第 号 計算書

集水枳工計算書

【横断排水路】

名 称	規 格	算 式	数 量	単 位	摘 要
集水枳設置工					
コンクリート	21-8-25(20)	$V = 1.40 \times 0.90 \times 1.60 - 1.00 \times 0.50 \times 1.40$			
		$- 0.60 \times 0.70 \times 0.20$			
		$- 0.70 \times 0.70 \times \pi / 4 \times 0.20$			
		$- 0.055 \times 0.08 \times 1.00 \times 2$	1.15	m ³	
型枳	一般型枳	$A = 2 \times (1.40 + 0.90) \times 1.60 + 2 \times (1.00 + 0.50) \times 1.40$			
		$- 2 \times 0.60 \times 0.70$			
		$+ (0.60 + 2 \times 0.70) \times 0.20$			
		$- 2 \times 0.70 \times 0.70 \times \pi / 4$	10.35	m ²	
鉄筋	SD345、D13	W = 22	22.00	kg	*) 鉄筋質量表参照
支保工	パイプ支保	$V = 0.60 \times 0.70 \times 0.20$	0.08	空m ³	
基礎碎石	t=15cm、RC-40	A = 1.50 × 1.00	1.50	m ²	
鋼製(溝)蓋	500幅、T-25対応	N = 1	1	枚	

名 称	規 格	算 式	数 量	単 位	摘 要
ヒューム管設置工					
ヒューム管設置	B形、φ600、2種	L= 4.20	4.20	m	
基礎コンクリート	18-8-25(20)	$V= 0.26 \times 0.75 \times (4.20 - 0.20)$	0.78	m ³	
同上型枠	一般型枠	$A= 2 \times 0.26 \times (4.20 - 0.20)$	2.08	m ²	
基礎碎石	t=15cm、RC-40	$A= 0.95 \times (4.20 - 0.20)$	3.80	m ²	

第 号 計算書

復旧工計算書

【横断排水路】

名称	規格	算式	数量	単位	摘要
復旧工					
無筋構造物復旧工（三面張り水路）					
コンクリート	18-8-25(20)	$V= 0.87*(0.90+1/2*0.80)$	1.13	m3	*) 平均断面 0.87m2
型枠	一般型枠	$A= 2*(1.65+1.40)*1.70$	10.37	m2	
基礎砕石	t=20cm、RC-40	$A= 1/2*(1.17+1.50)*1.70$	2.27	m2	
道路側溝再敷設工					
側溝本体	二次製品 300*300	L= 4.50	4.5	m	*) 既設を再利用
コンクリート蓋	300用	N= 4.50/0.5	9	枚	*) 既設を再利用
目地モルタル	1:3	$V= 0.0004*4.50$	0.002	m3	*) 0.0004m3/m
敷モルタル	1:3	$V= 0.0108*4.50$	0.05	m3	*) 0.0108m3/m
基礎砕石	t=10cm、RC-30	$A= 0.56*4.50$	2.52	m2	

第 号 計算書

舗 装 工 計 算 書

【横断排水路】

名 称	規 格	算 式	数 量	単 位	摘 要
舗装工 (復旧)					
アスファルト舗装 (道路部)					
表層	t=5cm、再生密粒As13	A= 22.76	22.8	m ²	
上層路盤	t=10cm、RM-30	A= 22.76	22.8	m ²	
下層路盤	t=10cm、RC-30	A= 22.76	22.8	m ²	
コンクリート舗装 (坂路部)					
コンクリート舗装版	t=10cm、18-8-25(20)	A= 1.18	1.2	m ²	
路盤	t=10cm、RM-30	A= 1.18	1.2	m ²	
溶接金網敷設	D6*150*150	A= 1.18	1.2	m ²	